

שער כדוריד תקני 3x2 נייד\נייח

שער כדוריד לאולמות, עשוי אלומיניום תעשייתי פרופיל מרובע 80x80 עם מסילה לתפסני רשת. השער תואם תקן אירופאי BS EN749 ונבדק ע"י מעבדה מוסמכת לעמידה בעומסים כנדרש בתקן. מבנה השער עשוי כך שבמקרה של פגיעה באחד מחלקי השער, ניתן לתקן מקומית ללא צורך בריתוכים או החלפה כוללת. לשער זה 2 גרסות, האחת הינה מסגרת קבועה שאינה מיועדת לפירוק חוזר ונשנה. הגירסה השנייה הינה מסגרת הניתנת לקיפול מהיר. המסגרת המתקפלת מגיעה עם סט ווי תלייה לתליית השער על קיר לצורך איחסונו (אחסון חסכוני בשטח).

מידות השער:

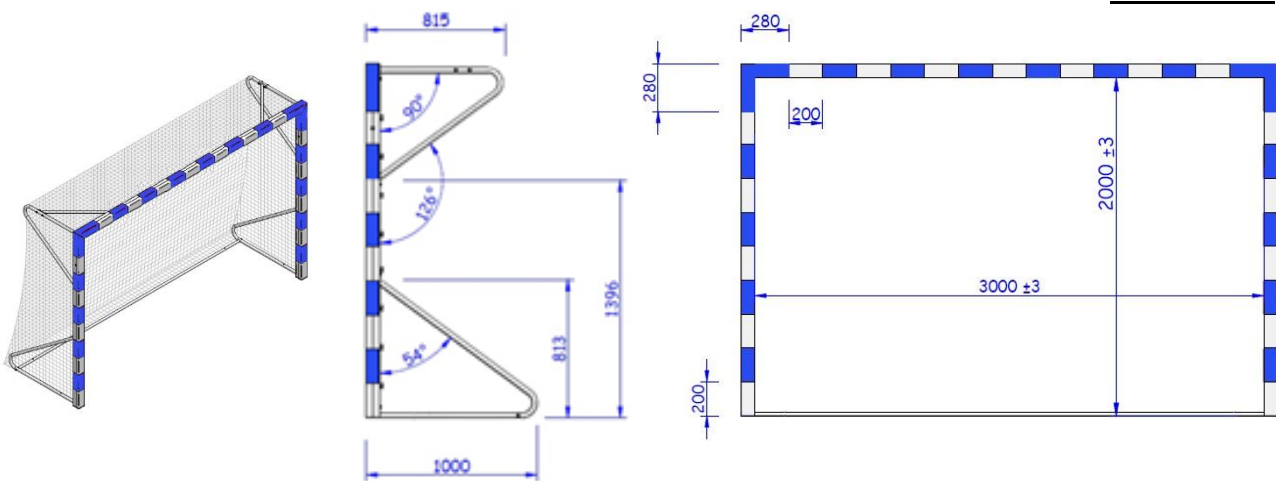

מפרט טכני:

- משקל – 45 ק"ג
- מסגרת קדמית – אלומיניום תעשייתי פרופיל מרובע 80x80 ס"מ עם מסילה לתפסני רשת, צבוע כחול-לבן ומשוך לכל אורכו, פינות מרותכות ומושחזות.
- תומכי רשת צידיים \ אחוריים – פלדה מגולוונת פרופיל עגול, כולל חיזוקים בפינות.
- רשת כדוריד תקנית, פוליאתילן, מחוזקת בהיקף החיצוני, תצורת ריבועים 10 ס"מ, עובי חוט סטנדרטי 4.5 מ"מ.
- תפסני רשת – בפינות השער ווי מתכת. על ההיקף תפסני פלסטיק חזקים, עמידים לאורך זמן וקלים לשימוש. ייחודי- ניתן לשחרר את הרשת ללא פירוק התפסנים.

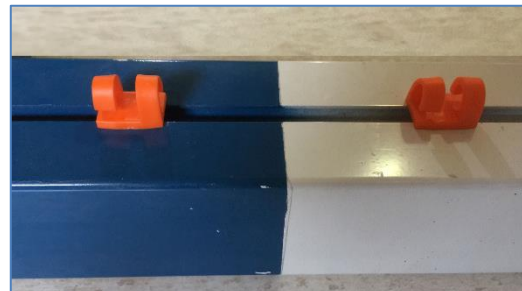
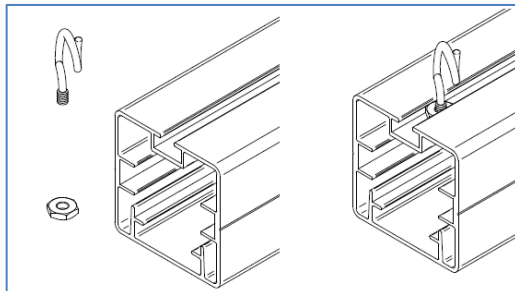

אחריות: 3 שנים

קיבוע השער (אינו כלול במחיר השער):

מומלץ לעגן שערים ניידים לקרקע בכל זמן. התקן האירופאי BS-EN749 מפרט את "מבחן ההתהפכות" המחייב שער כדוריד. הדבר מצריך עיגון המסגרת לקרקע בעוגנים או ע"י הנחת משקולות על המסגרת למניעת ההתהפכות. אם משתמשים במשקולות איזון, יש להניח על קורת הרוחב האחורית של השער, כמודגם בתמונה שלמטה. אמצעי הקיבוע הניידים של עמית לספורט מגיעים בזוגות (20 ק"ג לזוג, משקל כל משקולת הוא 10 ק"ג כאשר היא מלאה בחול).

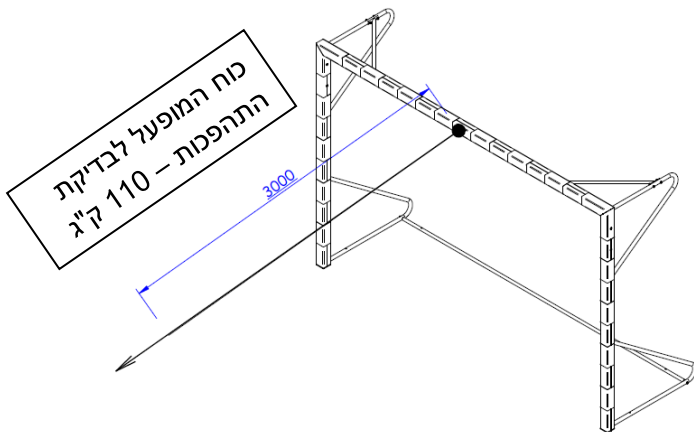

גירסת שער מתקפל לאחסון בתלייה על הקיר (אופציונלי):

