

טריבונה ניידת 15 מושבים לאולם ספורט או למגרש פתוח

טריבונה המכילה 15 מקומות ישיבה, אשר ניתנת להזזה קלה ע"ג 4 גלגלים המותקנים בגב הטריבונה. פתרון זה מומלץ במיוחד לאולמות ספורט קטנים ולמגרשים פתוחים. למוצר זה **4 דגמים עיקריים**, בכלם 3 שורות מושבים וכמו-כן יחידת מדרגות אופציונלית:

• דגם TRBN15-PPN :

מושבי פלסטיק פוליפרופילן, **חובה להציב בצמוד לקיר בגב הטריבונה.**



• דגם TRBN15-PPB :

מושבי פלסטיק פוליפרופילן כאשר בשורה האחורית המושבים הינם עם תומך גב.



• דגם TRBN15-PWN :

ספסלים ממשטחי עץ ליבנה עם ציפוי פנולי ייחודי כנגד החלקה. חומר זה עמיד במים ובשמש ומותקן בסירות ויאכטות. **חובה להציב בצמוד לקיר בגב הטריבוונה.**



• דגם TRBN15-PWB :

ספסלים ממשטחי עץ ליבנה עם ציפוי פנולי ייחודי כנגד החלקה. חומר זה עמיד במים ובשמש ומותקן בסירות ויאכטות. **הספסל האחורי הינו עם תומך גב.**



דגם TRBN-STRS1 (יחידת מדרגות אופציונלית):

כאשר מציבים מספר יחידות של 15 מושבים זו לצד זו, ישנה אפשרות להוספת יחידת ביניים המכילה מדרגות למעבר נוח בין השורות. בקצה היחידה ממוקמים 2 מושבים בגובה השורה האחורית (שורה 3). רוחבה של יחידה זו הוא 1 מטר. דוגמא ליישום יחידה זו מודגם בתמונה שלמטה.



מידע טכני:

- סה"כ 15 מקומות ישיבה לטריבונה, 3 שורות של 5 מקומות.
- רוחב טריבונה אחת 2,500 מ"מ (2.5 מטר).
- תשתית הטריבונה:
 - לאולם מקורה - מיוצרת ממוטות פלדה חלולים צבועים פריימר + אפוקסי שחור.
 - למגרש פתוח - מיוצרת ממוטות פלדה חלולים מגולוונים בחום.
- עומס מקסימלי 500 ק"ג/מ"ר.
- משטחי עמידה ברוחב 40 ס"מ, עשויים מעץ ליבנה עם טיפול חספוס למניעת החלקה.
- 4 גלגלים מותקנים בגב הטריבונה להסעה קלה ע"ג המשטח

מושבי פלסטיק ללא משען גב:



- מבנה נוח לישיבה ארוכה ובעל חוזק גבוה
- דגם מאושר FIBA
- חומר: פוליפרופילן עמיד בקרינת UV
- מידות (ללא משען גב): רוחב 40 ס"מ, עומק 35 ס"מ, גובה 11 ס"מ
- עומדים בתקן עמידות באש לפי דרישות רשות הכיבוי הארצית
- צבע: סטנדרטי כחול, ניתן לשנות ע"פ בקשת הלקוח.
- חור ניקוז למניעת לכלוך ומים - יש

מושבי פלסטיק עם משען גב:



- מבנה נוח לישיבה ארוכה ובעל חוזק גבוה
- דגם מאושר FIBA, תואם דרישות UEFA/FIFA
- חומר: פוליפרופילן עמיד בקרינת UV
- מידות (ללא משען גב): רוחב 44 ס"מ, עומק 45 ס"מ, גובה 35 ס"מ
- עומדים בתקן עמידות באש לפי דרישות רשות הכיבוי הארצית
- צבע: סטנדרטי כחול, ניתן לשנות ע"פ בקשת הלקוח.
- חור ניקוז למניעת לכלוך ומים - יש

גלגלים:



- קוטר 6 אינץ' (152 מ"מ)
- ציר "משוגע" המאפשר תנועת גלגול בכל הכיוונים
- עשויים פוליאמיד עם ציפוי גומי חצי-גמיש לתנועה חלקה
- מיסבי החלקה סגורים

מימדים:

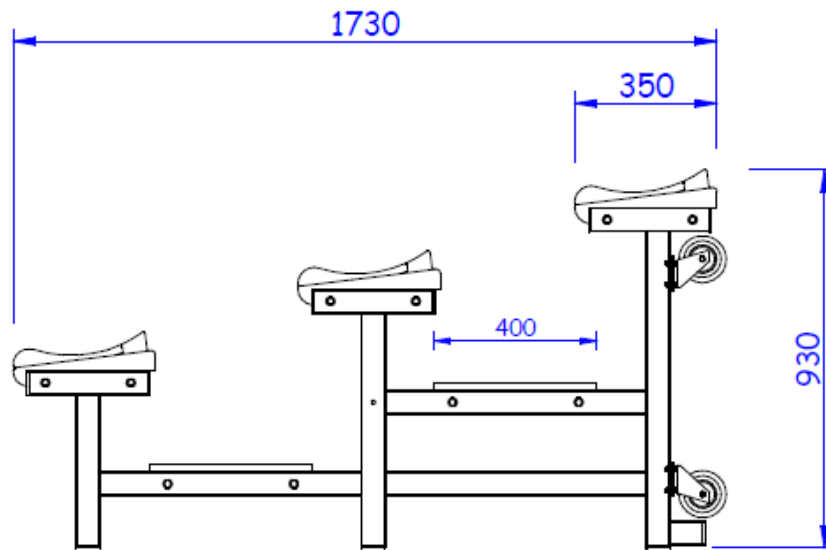

טריבונה עם כסאות פלסטיק

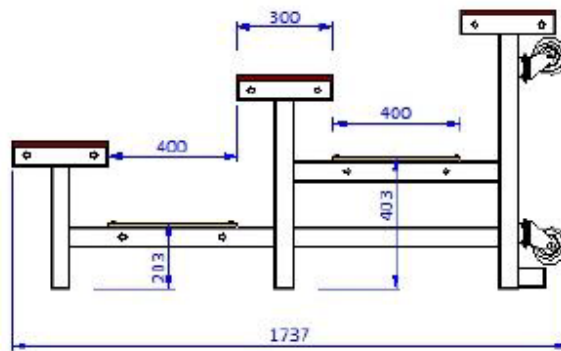

טריבונה עם ספסלי עץ ליבנה