

## שער פוטסל תקני 3x2 נייד\נייח (מס' מוצר 4642/AMB)

שער פוטסל לאולמות ולמגרשי חוץ, עשוי אלומיניום תעשייתי בפרופיל עגול Ø80 עם מסילה מובנית לתפסני רשת. השער תואם תקן אירופאי BS EN749 ונבדק ע"י מעבדה מוסמכת לעמידה בעומסים כנדרש בתקן. מבנה השער עשוי כך שבמקרה של פגיעה באחד מחלקי השער, ניתן לתקן מקומית ללא צורך בריתוכים או החלפה כוללת. שער זה ניתן להתקנה כשער נייד, ולחלופין ניתן להתקינו כשער קבוע המבוסס לקרקע (אך עדיין ניתן לשליפה בעת הצורך).

### מידות השער:

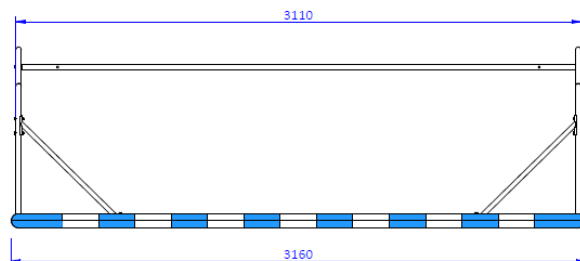
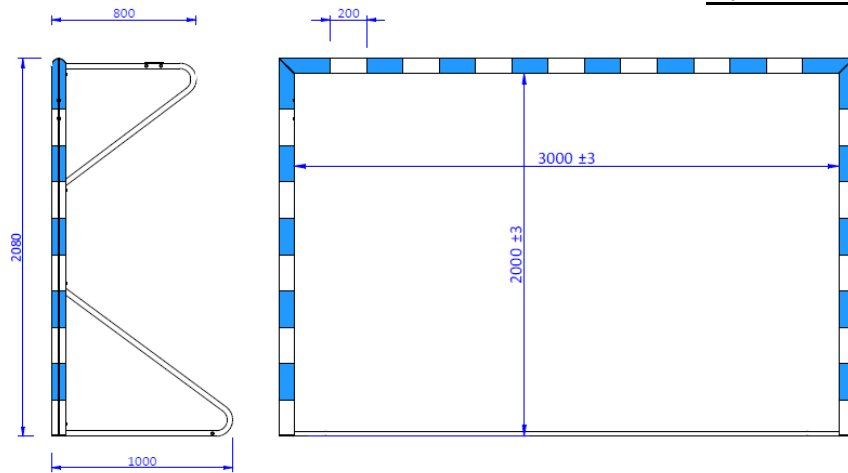

### מפרט טכני:

- משקל – 31 ק"ג
- מסגרת קדמית – אלומיניום תעשייתי פרופיל עגול Ø80 ס"מ עם מסילה לתפסני רשת, צבוע כחול-לבן, פינות מרותכות ומושחזות.
- תומכי רשת צידיים \ אחוריים – פלדה מגולוונת פרופיל עגול Ø30x1.5, כולל חיזוקים אלכסוניים בפינות.
- רשת תקנית, פוליאתילן, מחוזקת בהיקף החיצוני, תצורת ריבועים 10 ס"מ, עובי חוט סטנדרטי 4.5 מ"מ.
- תפסני רשת – על ההיקף תפסני פלסטיק חזקים, עמידים לאורך זמן וקלים לשימוש.



### אחריות: 3 שנים

## ייצוב שער נייד (בעלות נוספת):

מומלץ לעגן שערים ניידים לקרקע בכל זמן. התקן האירופאי BS-EN749 מפרט את "מבחן ההתהפכות" המחייב שער כדוריד. הדבר מצריך עיגון המסגרת לקרקע בעוגנים או ע"י הנחת משקולות על המסגרת למניעת ההתהפכות. אם משתמשים במשקולות איזון, יש להניח על קורת הרוחב האחורית של השער, כמודגם בתמונה שלמטה. אמצעי הקיבוע הניידים של עמית לספורט מגיעים בזוגות (20 ק"ג לזוג, משקל כל משקולת הוא 10 ק"ג כאשר היא מלאה בחול).

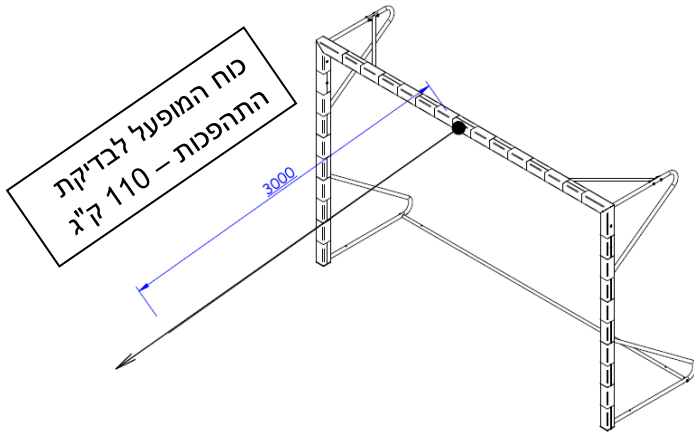

## קיבוע שער נייד (אופציונלי):

במגרשים עם משטח קשיח\ חצי קשיח לדשא סינטטי, ניתן לקבלע את השער בתוך תושבות המבוטנות לקרקע (שרוולי אלומיניום שאינם מחלידים). השער ניתן ל"שליפה" מתוך התושבות.

